

# JFK II

CE

**ASC** Automatic Squelch Control



*Руководство по  
эксплуатации*

**PRESIDENT**

Краткий обзор Ваеезо PRESIDENT JFKII ASC

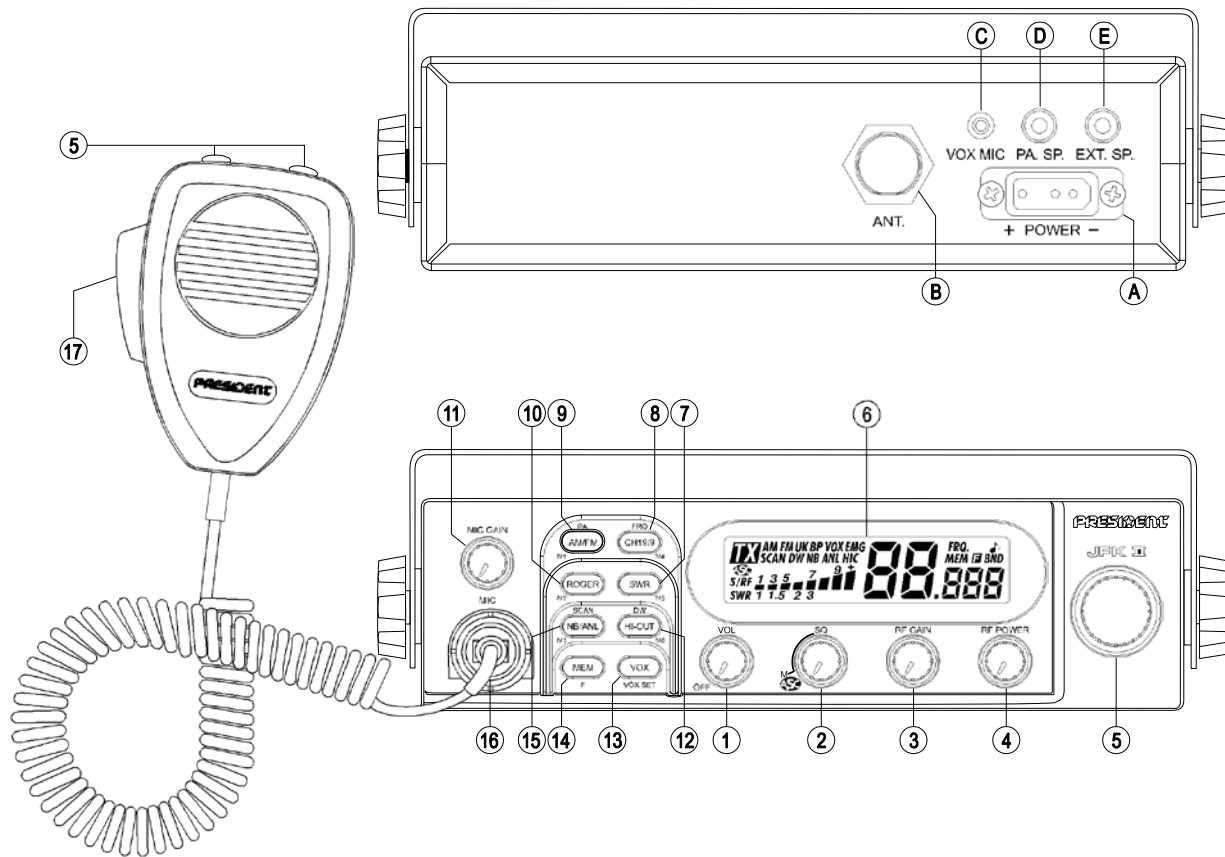

## ОГЛАВЛЕНИЕ

УСТАНОВКА	5
ЭКСПЛУАТАЦИЯ	7
ТЕХНИЧЕСКИЕ ХАРАКТЕРИСТИКИ	11
В СЛУЧАЕ НЕИСПРАВНОСТИ	11
КАК ПОСЛАТЬ/ПРИНЯТЬ СООБЩЕНИЕ	11
ТЕРМИНОЛОГИЯ	12
ДЕКЛАРАЦИЯ О СООТВЕТСТВИИ	13
ГАРАНТИЙНЫЙ ЛИСТ	14
ТАБЛИЦА ЧАСТОТ	16
ЕВРОПЕЙСКИЕ СТАНДАРТЫ	16

## **ВНИМАНИЕ !**

*Перед началом эксплуатации радиостанции, убедитесь в том, что вы подключили антенну (разъем В расположен на задней панели радиостанции) и проверили значение КСВ (Коэффициент Стоячей Волны) ! Иначе вы рискуете нанести серьезный вред усилителю мощности, что не является гарантийным случаем.*

## **МУЛЬТИСТАНДАРТНЫЙ АППАРАТ !**

*См. функцию "F" на стр. 10 и таблицу Европейские Стандарты на стр. 17.*

Добро пожаловать в мир радиостанций СВ последнего поколения. Новый модельный ряд радиостанций – это наиболее верный способ электронной коммуникации. Применение новейших технологий гарантирует безупречное качество Вашего PRESIDENT JFK II ASC. Это новое слово в удобстве и в решении технических задач, в том числе, для самого требовательного профессионала в области СВ. Чтобы максимально использовать все его возможности, мы советуем Вам внимательно ознакомиться с данным руководством перед установкой и эксплуатацией Вашего СВ PRESIDENT HARRY III ASC.

## А) УСТАНОВКА

### 1) ВЫБОР МЕСТА УСТАНОВКИ И МОНТАЖ МОБИЛЬНОЙ РАДИОСТАНЦИИ

- а) Выберите место, наиболее подходящее для простой и удобной эксплуатации Вашей мобильной радиостанции.
- б) Проследите, чтобы радиостанция не мешала водителю, ни пассажирам транспортного средства.

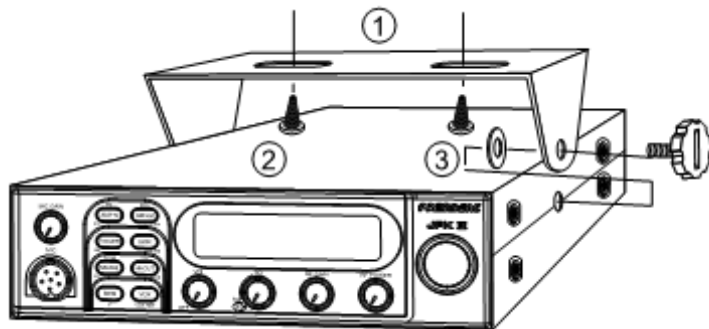

## ГЛАВНАЯ СХЕМА МОНТАЖА

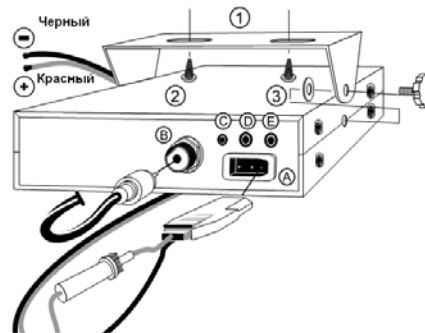

- а) Необходимо предусмотреть безопасный выход кабелей (питание, антенна, аксессуары...), таким образом, чтобы они ни в коем случае не мешали вождению автомобиля.
  - б) Для монтажа радиостанции используйте крепление (1), входящее в комплект поставки, прочно закрепите его при помощи винтов с резьбой (2) (диаметр отверстия 3,2 мм). Будьте внимательны, не повредите электрику автомобиля во время сверления отверстия для радиостанции.
  - в) Во время установки не забудьте проложить круглые детали из каучука (3) между радиостанцией и креплением. Они выполняют функцию амортизаторов и обеспечивают безопасное вращение и уплотнение радиостанции.
  - г) Выберите место для держателя микрофона и подготовьте выход кабеля для него.
- ПРИМЕЧАНИЕ: Если ваша мобильная радиостанция имеет разъем для микрофона на передней части, она может быть смонтирована в панель кабины. В данном случае рекомендуется присоединить внешний динамик для более качественного звучания (разъем EXT.SP расположен на задней части аппарата: D). Проконсультируйтесь у Вашего продавца о том, как правильно вмонтировать радиостанцию.

## 2) УСТАНОВКА АНТЕННЫ

### а) Выбор антенны

- При использовании СВ важно знать, что чем больше размер антенны, тем лучше ее прием. Ваш консультант подскажет Вам в выборе.

### б) Мобильная антенна

- Необходимо установить ее в том месте автомобиля, где площадь металлической поверхности максимальна, удаленно от лобового и заднего стекол.
- В случае если радиотелефонная антенна уже установлена, антенна СВ должна быть выше.
- Существует 2 вида антенн: преднастраиваемые и регулируемые.
- Преднастраиваемые применяются преимущественно с хорошим заземлением (поверхность крыши или багажника).
- У регулируемых диапазон работы гораздо больше, они могут работать результативно при меньшей заземляющей плоскости (см. Настройка КСВ).
- Для антенны с врезным креплением необходимо иметь идеальное соотношение антенна/кузов; для этого аккуратно подчистите поверхность на уровне винта и крепежной звездочки.
- Во время проведения кабеля, будьте внимательны, чтобы не пережать и не раздавить его (риск разрыва или короткого замыкания).
- Подключите антенну (В).

СХЕМА ИЗЛУЧЕНИЯ

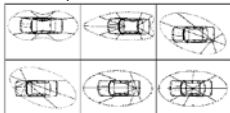

### в) Установленная антенна

- Проследите, чтобы она была выдвинута на максимум. При креплении на опору, вероятно, будет необходимо укрепить антенну оттяжками в соответствии с действующими нормами (проконсультироваться у специалиста).

Антенны и аксессуары PRESIDENT специально задуманы с оптимальной отдачей каждого аппарата из модельного ряда.

## 3) ПОДКЛЮЧЕНИЕ ПИТАНИЯ

Ваш PRESIDENT HARRY III ASC оснащен защитой от изменений полярности. Тем не менее, перед запуском в работу, проверьте соединения.

Выша радиостанция должна быть подключена к источнику постоянного тока напряжением в 12 Вольт. В настоящий момент, большинство легковых и грузовых автомобилей имеют отрицательное заземление. Чтобы убедиться в этом, достаточно, чтобы клемма (-) аккумуляторной батареи была как следует подключена к блоку двигателя или кузова. В противном случае проконсультируйтесь у вашего продавца.

**ВНИМАНИЕ:** Как правило, грузовые автомобили обладают двумя аккумуляторными батареями и одним электрическим устройством напряжением в 24 Вольт. Таким образом, нужно будет включить в электрическую цепь преобразователь 24/12 Вольт (Типа PRESIDENT CV 24/12).

Все последующие операции по подключению должны выполняться при отключенном шнуре питания:

- Убедитесь в том, что питание не превышает 12 Вольт.
- Закрепите клеммы (+) и (-) на аккумуляторной батарее (+ = красный, - = черный). При необходимости удлинить шнур питания, используйте кабель такого же или большего сечения.
- Необходимо подключение непрерывных (+) и (-). Мы рекомендуем вам подключить шнур питания непосредственно к аккумуляторной батарее (подключение к шнуру авторadio или к другим частям электрической цепи не рекомендуется, в некоторых случаях может способствовать приему посторонних сигналов).
- Подключите красный провод (+) к положительной клемме аккумуляторной батареи и черный провод (-) к отрицательной клемме аккумуляторной батареи
- Подключите шнур питания к радиостанции.

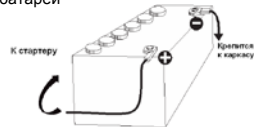

**ВНИМАНИЕ:** Никогда не заменяйте оригинальный предохранитель (2 А) моделью с другим показателем!

#### 4) ОСНОВНЫЕ ОПЕРАЦИИ ПЕРЕД НАЧАЛОМ ЭКСПЛУАТАЦИИ, ДО НАЧАЛА ПЕРЕДАЧИ (не нажимая на тангенту микрофона)

- а) Подключите микрофон,
- б) Проверьте подключение антенны,
- в) Запуск аппарата в работу: поверните переключатель громкости (1) по часовой стрелке, пока не услышите щелчок.
- г) Поверните переключатель SQUELCH (2) на минимум (позиция М).
- д) Отрегулируйте громкость (VOLUME) до подходящего уровня.
- е) Установите радиостанцию на 20 канал при помощи селектора или клавиш UP/DN тангенты (5).

#### 5) НАСТРОЙКА КСВ (Коэффициент Стоячей Волны)

**ВНИМАНИЕ:** Данная операция должна быть выполнена незамедлительно во время первой эксплуатации аппарата или при замене антенны. Настройка должна осуществляться в свободном пространстве, на открытом воздухе.

\* *Настройка наружного КСВ-метра (типа TOS-1PRESIDENT):*

- а) Подключение КСВ-метра:
  - Подключите КСВ-метр между радиостанцией и антенной, как можно ближе к радиостанции (для этого используйте кабель с максимальной длиной 40 см типа CA-2C PRESIDENT).
- б) Настройка КСВ:
  - настройте радиостанцию на 20 канал,
  - установите переключатель КСВ-метра на позицию CAL (калибровка),
  - нажмите на тангенту микрофона, чтобы начать передачу,
  
  - переместите стрелку на указатель  при помощи ручки калибровки,
  - переведите переключатель на позицию SWR (показывает значение КСВ). Показываемое значение должно быть приближено к 1. В противном случае, отрегулируйте антенну таким

образом, чтобы получить значение как можно более

7

близкое к 1 (допустимо значение от 1 до 1,8).

- необходимо менять калибровку КСВ-метра после каждой регулировки антенны.

*Примечание:* Для избежания потерь и затуханий сигнала в проводах, соединяющих радиостанцию с аксессуарами, PRESIDENT рекомендует использовать кабель длиной до 3м.

Теперь Ваша радиостанция готова к эксплуатации.

## Б) ЭКСПЛУАТАЦИЯ

### 1) ВКЛЮЧЕНИЕ/ВЫКЛЮЧЕНИЕ - ГРОМКОСТЬ

- а) Чтобы включить Вашу радиостанцию, нужно повернуть переключатель (1) по часовой стрелке.
- б) Чтобы увеличить громкость звука, нужно продолжать поворачивать переключатель по часовой стрелке.

### 2) ASC (Автоматический Шумоподавитель) / SQUELCH

Данная функция устраняет нежелательные фоновые шумы в отсутствие передачи сообщений. Автоматический Шумоподавитель не влияет ни на громкость звука, ни на мощность передачи, но позволяет значительно улучшить качество прослушивания.

- а) ASC: (SQUELCH À RÉGLAGE AUTOMATIQUE): *Автоматический Шумоподавитель Мировой патент, эксклюзивное качество PRESIDENT*  
Повернуть ручку шумоподавителя (2) против часовой стрелки на позицию ASC. На дисплее появляется обозначение «ASC». Не рекомендуется настраивать одновременно громкость и чувствительность приемника, пока функция ASC включена. Данная функция может быть выключена поворотом переключателя по часовой стрелке. В данном случае настройка шумоподавителя снова осуществляется вручную. С экрана исчезает обозначение «ASC».

### 6) РУЧНОЙ ШУМОПОДАВИТЕЛЬ

Повернуть ручку шумоподавителя по часовой стрелке до тех пор, пока не исчезнут все фоновые шумы. Нужно выполнять данную настройку с точностью, т.к. в позиции «максимум» по часовой стрелке проходят только самые сильные сигналы.

### 3) ФУНКЦИЯ RF GAIN

Настройка чувствительности при приеме. Позиция «максимум» устанавливается в случае приема сообщения на дальней дистанции. Вы можете уменьшить RF GAIN во избежание искажений, когда собеседник находится на близком расстоянии. Уменьшите коэффициент при приеме в случае, если обмен сообщениями осуществляется на близком расстоянии с собеседником, не имеющим функции RF POWER.

Обычное положение для данной функции – «максимум» по часовой стрелке.

### 4) ФУНКЦИЯ RF POWER

Настройка мощности передачи при модуляции AM и FM. Позволяет уменьшить мощность в случае передачи сигнала на близком расстоянии с собеседником, не имеющим RF GAIN.

Обычное положение для данной функции – в позиции максимум по часовой стрелке.

### 5) ПЕРЕКЛЮЧАТЕЛЬ КАНАЛОВ: Переключатель и клавиши UP/DN микрофона

Данные кнопки позволяют перейти от одного канала к другому вперед/назад. Звуковой сигнал «Бип» слышится при каждой смене канала, если функция KEYPB включена («BP» на дисплее). См. Описание функций BP.

### 6) ДИСПЛЕЙ

Отображает несколько функций:



Счетчик отображает уровень приема, выходной мощности и KCB.

### 7) KCB SWR ~ M5

#### SWR

Позволяет менять функцию счетчика.

Поочередное нажатие на SWR и S/R/F.

SWR : Отображение на дисплее значения KCB (шкала от 1 до 3).

S/R/F: Отображение мощности передачи и приема сигнала .

### M5

См. функцию MEM.

### 8) CH19/9 ~ FRQ ~ M4

#### CH 19/9 (короткое нажатие)

Каналы 19 и 9 выбираются автоматически при нажатии данной клавиши. При нажатии активируется канал 19, на дисплее высвечивается «EMG», повторное нажатие включает канал 9, на дисплее остается обозначение «EMG». Последующее нажатие возвращает на прежний канал, обозначение «EMG» исчезает с экрана».

См. таблицу ЕВРОПЕЙСКИЕ СТАНДАРТЫ для аварийного канала.

#### ФУНКЦИЯ FRQ (долгое нажатие)

Обозначение частоты при передаче и приеме сигнала. Для включения и выключения функции удерживать клавишу в течение 1 секунды. Когда функция включена, на дисплее появляется «FRQ.» и вместо канала появляется обозначение частоты.

### M4

См. функцию MEM.

### 9) ПЕРЕКЛЮЧАТЕЛЬ МОДУЛЯЦИИ AM/FM ~ PA ~ M1

#### AM/FM (короткое нажатие)

При помощи данного переключателя можно выбрать модуляцию AM или FM. Тип вашей модуляции должен соответствовать модуляции собеседника.

Амплитудная модуляция/ AM: Передача сообщений на участке с возвышенностями и препятствиями на средней дистанции (наиболее популярно во Франции).

Частотная модуляция/ FM: Передача сообщений на близком расстоянии на плоском и свободном участке.

#### ГРОМКОГОВОРИТЕЛЬ PA (Public Address) (долгое нажатие)

Внешний динамик может быть подключен к радиостанции PRESIDENT JFK II ASC через разъем, расположенный на передней панели PA.SP (D). Долгое нажатие переводит в режим Public Address. На дисплее появляется обозначение «PA», сигнал из микрофона будет направлен в динамик и подвергнут действию уилителя. Держите микрофон на достаточном расстоянии от динамика во избежание эффекта Ларсена.

Громкость PA регулируется кнопкой MIC GAIN. Уровень громкости отражается на счетчике.

### M1

См. функцию MEM.

### 10) ФУНКЦИЯ ROGER ~ M2

#### ROGER (короткое нажатие)

Когда функция включена, на дисплее высвечивается «». Roger Veer издает звуковой сигнал , когда Вы отпускаете клавишу тангенты, чтобы услышать Вашего собеседника.

Т.к. изначально, СВ - это «симплексный» способ передачи сообщений, т.е. нельзя одновременно говорить и слышать (как например, по телефону), было принято произносить «Roger» , когда реплика завершена, чтобы предупредить собеседника о том, что теперь его очередь говорить. Слово «Roger» заменил соответствующий звуковой сигнал «бип», откуда и появилось название "Roger Veer".

Примечание: Roger Veer слышен также и через динамик, если включена функция KEY BP. Если функция KEY BP выключена, Roger Veer услышит только собеседник.

## M2

См. функцию MEM.

### 11) ФУНКЦИЯ MIC GAIN

Настройка чувствительности микрофона. Обычное положение для данной функции – «максимум» по часовой стрелке.

### 12) HI-CUT ~ DW ~ M6

#### HI-CUT (короткое нажатие)

Устранение посторонних шумов высокой частоты. Применять в зависимости от условий приема. Краткое нажатие активирует фильтр HI-CUT, на дисплее загорается «НІС». Повторное нажатие деактивирует функцию.

#### DW (долгое нажатие)

Более долгое нажатие (1сек) активирует функцию DW (Двойное Слежение). Данная функция позволяет отслеживать каналы 19 и 9 одновременно с текущим каналом. Первое долгое нажатие активирует функцию DW для канала 19 и текущего канала. Повторное нажатие активирует функцию для канала 9 и текущего канала. На дисплее высвечивается «DW». Номер выбранного канала, включая один сохраненный канал, и каналы 19 и 9 высвечиваются на дисплее поочередно. Обозначение «EMG» также загорается одновременно с каналами 19 или 9. Выбранный канал можно изменить в режиме двойного слежения. Повторное долгое нажатие на клавишу DW деактивирует функцию DW.

## M6

См. функцию MEM.

### 13) VOX ~ НАСТРОЙКА VOX

## VOX (короткое нажатие)



Применяемая в СВ или РА, Функция VOX осуществляет передачу при использовании оригинального микрофона (или опционного микрофона vox) без нажатия на тангенту РТТ. При использовании опционного микрофона vox, подключенного к задней панели радиостанции, (С) оригинальный микрофон выключается.

Нажмите на клавишу VOX, чтобы включить функцию VOX. Появится звуковой сигнал, обозначение «VOX» загорится на дисплее. Еще одно нажатие на клавишу VOX выключит функцию. Появится повторный сигнал, обозначение «VOX» исчезнет с экрана.







## НАСТРОЙКА VOX (долгое нажатие)

Удерживать в течение одной секунды клавишу VOX для включения функции

Регулировки Vox. Доступны три опции: Чувствительность  / Уровень Anti-

Vox  / Временной интервал 

Кратким нажатием на клавишу VOX перейдите к следующей настройке (по кругу L / A / t ). Дисплей отображает вид настройки и его уровень.

- Чувствительность  позволяет отрегулировать чувствительность микрофона (стандартного или опционного микрофона) для оптимального качества передачи. Уровень регулируется с 1 (высокий уровень) до 9 (низкий уровень) при помощи переключателя каналов.  соответствует Чувствительности (Sensitivity Level).
- Anti-Vox  помогает избежать передачи фоновых шумов. Уровень регулируется с 0 (Off) до 9 (низкий уровень) при помощи переключателя каналов.  соответствует Anti-Vox (Уровень Anti-Vox).
- Временной интервал : позволяет избежать «резкого» разрыва передачи, добавляя паузу к концу сообщения. Уровень регулируется с 1 (короткий интервал) до 9 (длинный интервал) при помощи переключателя каналов.  соответствует временным интервалам (задержка во времени). Как только настройки отрегулированы, держите в течение одной секунды клавишу VOX , чтобы выйти из меню настройки «Настройка Vox».

### 14) ФУНКЦИЯ MEM ~ F

#### MEM (короткое нажатие)

Для сохранения в памяти доступно 6 каналов (M1 - M6) со следующими характеристиками: AM (кроме конфигураций ЕС и U) или FM ; NB/ANL ; HI-CUT (и CEPT/ENG в конфигурации U).

Вы выбрали канал. Если функция Веер включена, длинный сигнал подтверждает запоминание. Чтобы увидеть частоту на дисплее нажмите на клавишу FRQ (номер сохраненного канала не отображается).

Сохранить в памяти :

- кратко нажать на клавишу MEM, на дисплее загорается «MEM».
- кратко нажать на M1, M2, M3, M4, M5, или M6.
- «MEM» не исчезает с дисплея, на экране загорается номер сохранения. Сохраненный канал включен.

Удалить сохранение:

- выключить аппарат.
- удерживать нажатой клавишу M1, M2, M3, M4, M5 или M6 и включить аппарат.
- выбранное сохранение удалено.

#### **F—ПЕРЕКЛЮЧАТЕЛЬ ДИАПАЗОНА ЧАСТОТ (долгое нажатие)**

(конфигурация: E; d; EU; EC; U; PL).

Диапазоны частот должны быть выбраны в зависимости от страны, в которой Вы используете Вашу радиостанцию. Ни в коем случае не используйте другую конфигурацию. В некоторых странах требуется лицензия на эксплуатацию. См. таблицы конфигураций/диапазон частот на стр. 16.

Выключить аппарат. Держать клавишу F нажатой и снова включить аппарат. **F** и буква, соответствующая конфигурации, начинают мигать на дисплее.

- Чтобы сменить конфигурацию, используйте переключатель каналов на передней панели или клавиши UP/DN микрофона.
- Как только конфигурация выбрана, удерживайте одну секунду клавишу F. **F** и буква, соответствующая конфигурации, высвечиваются непрерывно, вы услышите звуковой сигнал.

На данном этапе подтвердите выбор, выключив и еще раз включив аппарат.

См. таблицу на стр. 16.

#### **15) ФУНКЦИЯ NB/ANL ~ SCAN ~ M3**

**NB/ANL** (краткое нажатие)

Фильтр импульсных помех / Автоматический ограничитель шума. Данные фильтры уменьшают фоновые и некоторые посторонние шумы при приеме сигнала. Фильтры активируются в следующем порядке : NB off, ANL off → NB off, ANL on → NB on, ANL off → NB on, ANL on.

В зависимости от выбранной конфигурации на дисплее высвечиваются «NB» и/или «ANL».

*В режиме FM работает только фильтр NB.*

#### **SCAN (долгое нажатие)**

Поиск каналов: Включает функцию SCAN (поиск каналов) в возрастающем порядке. На дисплее высвечивается «SCN». Поиск прекращается, когда на одном из каналов появляется сигнал, или при нажатии на тангенту. Поиск запускается автоматически через 3 секунды после завершения приема, если за это время ни одна клавиша не нажата. Поиск запускается снова в том же порядке при повороте переключателя в правую сторону или при нажатии клавиши UP тангенты, или в порядке убывания при повороте переключателя в левую сторону или при нажатии клавиши DN тангенты.

Повторное долгое нажатие SCAN выключает функцию SCAN.

#### **M3**

*См. функцию MEM.*

#### **16) РАЗЪЕМ МИКРОФОНА ШЕСТИШТЫРЬКОВЫЙ**

Расположен на передней панели Вашей радиостанции для более удобного монтажа в Ваш автомобиль. См. Схему подключения на стр. 17.

#### **17) ТАНГЕНТА ПЕРЕДАЧИ МИКРОФОНА РТ**

Необходимо нажать клавишу передачи, чтобы говорить (на дисплее высвечивается **TX**), и отпустить, чтобы получить сообщение.

#### **BEEP (сигнал переключения канала, нажатия клавиш и др.)**

Для включения функции BEEP включите аппарат, удерживая клавишу микрофона UP. Обозначение «BP» высвечивается на дисплее. Для деактивации функции включите аппарат, удерживая клавишу DN на микрофоне. Обозначение «BP» исчезает с экрана.

#### **A) ПИТАНИЕ (13,2 Вольт)**

#### **B) РАЗЪЕМ АНТЕННЫ (SO-239)**

#### **V) РАЗЪЕМ ДЛЯ ОПЦИОННОГО МИКРОФОНА VOX (2,2KΩ электрет, Ø 2,5 мм)**

#### **D) РАЗЪЕМ ДЛЯ ГРОМКОГОВОРИТЕЛЯ (8 Ω, Ø 3,5 мм)**

#### **D) РАЗЪЕМ ДЛЯ ВНЕШНЕГО ДИНАМИКА (8 Ω, Ø 3,5 мм)**

## **В) ТЕХНИЧЕСКИЕ ХАРАКТЕРИСТИКИ**

### **1) ОСНОВНЫЕ:**

- количество каналов : 40
- виды модуляции : AM / FM
- диапазон рабочих частот : 26.965 МГц - 27.405 МГц
- импеданс антенны : 50 ом
- напряжение питания : 13,2 В
- габариты (мм) : 180 (Ш) x 188 (Г) x 51 (В)
- вес : 1,5 кг
- аксессуары в комплекте : 1 микрофон с клавишами UP/DOWN и держателем, 1 крепеж с фиксационными болтами и кабель питания с предохранителем.

### **2) ПЕРЕДАТЧИК:**

- стабильность частоты : +/- 300 Гц
- выходная мощность : 1 W AM / 4 W FM
- внеполосные излучения : менее 4 nW (- 54 dBm)
- частотный диапазон : 300 Гц - 3 кГц в режиме AM/FM
- излучение в соседнем канале : не более 20 µW
- чувствительность микрофона : 3,0 mV
- потребляемый ток : 3 А (с модуляцией)
- гармонические искажения : 2 %

### **3) ПРИЕМНИК:**

- макс. чувствительность 20 dB sinad : 0,7 µV -110 dBm (AM)  
0,35 µV -116 dBm (FM)
- воспроизводимые частоты : 300 Hz à 3 kHz en AM/FM
- избирательность : 60 dB
- макс. мощность аудио : 2 Вт
- чувствительность шумоподавления : мин. 0.2 µV - 120 dBm макс.  
1 mV - 47 dBm
- подавление соседнего канала : 60 dB
- интермодуляционная избирательность: 70 dB
- потребление тока : 0,4 А ном. / 1,5 А макс.

## **Г) В СЛУЧАЕ НЕИСПРАВНОСТИ**

### **1) ВАША РАДИОСТАНЦИЯ НЕ ПЕРЕДАЕТ СИГНАЛ ИЛИ ПЕРЕДАЕТ В ПЛОХОМ КАЧЕСТВЕ**

Следует убедиться в том, что:

- антенна правильно подключена и КСВ-метр настроен соответствующим образом.
- микрофон подключен.
- регулятор RF POWER(4) установлен на максимум.
- установлена правильная конфигурация (см. таблицу на стр. 16).

### **2) ВАША РАДИОСТАНЦИЯ НЕ ПРИНИМАЕТ СИГНАЛЫ ИЛИ ПРИНИМАЕТ В ПЛОХОМ КАЧЕСТВЕ**

Следует убедиться в том, что:

- регулятор RF GAIN (3) находится в позиции «максимум».
- уровень шумоподавления настроен правильно.
- установлена правильная конфигурация (см. таблицу на стр. 16).
- регулятор громкости находится в правильной позиции.
- микрофон подключен.
- антенна правильно подключена и КСВ-метр настроен соответствующим образом.
- используемый Вами вид модуляции соответствует виду модуляции собеседника.

### **3) ВАША РАДИОСТАНЦИЯ НЕ ВКЛЮЧАЕТСЯ**

Следует проверить:

- источник питания.
- не перепутаны ли провода при подключении.
- состояние предохранителя.

## **Д) КАК ПЕРЕДАВАТЬ ИЛИ ПОЛУЧАТЬ СООБЩЕНИЯ ?**

Теперь, когда Вы ознакомились с инструкциями, убедитесь в том, что Ваша радиостанция готова к эксплуатации (антенна подсоединена).

Выберите Ваш канал (19, 27).

Выберите Ваш вид модуляции (AM, FM) в соответствии с видом модуляции Вашего собеседника. Теперь Вы можете нажать на тангенту, и послать сообщение «Внимание, тестовые станции ТХ», чтобы проверить четкость и мощность сигнала, услышав в ответ сигнал вроде «Сильный и четкий». Отпустите тангенту и ждите ответ. В случае если Вы используете позывной канал (19, 27) и Вы установили связь с Вашим собеседником, принято выбирать другой свободный канал, чтобы не загружать позывной канал.

## **E) ТЕРМИНОЛОГИЯ**

По мере использования радиостанции, Вы обнаружите употребление особого языка среди СВ-пользователей. Чтобы помочь Вам лучше разобраться, предлагаем Вам ознакомиться с терминологией. СВ-пользователи имеют свой четкий и лаконичный язык, что облегчает контакт между всеми радиолюбителями. Обозначения разнятся в зависимости от страны, где Вы находитесь, и не являются формальными.

### **МЕЖДУНАРОДНЫЙ ФОНЕТИЧЕСКИЙ АЛФАВИТ:**

<i>A</i> Alpha	<i>H</i> Hotel	<i>O</i> Oscar	<i>V</i> Victor
<i>B</i> Bravo	<i>I</i> India	<i>P</i> Papa	<i>W</i> Whiskey
<i>C</i> Charlie	<i>J</i> Juliett	<i>Q</i> Quebec	<i>X</i> X-ray
<i>D</i> Delta	<i>K</i> Kilo	<i>R</i> Romeo	<i>Y</i> Yankee
<i>E</i> Echo	<i>L</i> Lima	<i>S</i> Sierra	<i>Z</i> Zulu
<i>F</i> Foxtrott	<i>M</i> Mike	<i>T</i> Tango	
<i>G</i> Golf	<i>N</i> November	<i>U</i> Uniform	

### **ТЕХНИЧЕСКАЯ ТЕРМИНОЛОГИЯ:**

AM	: Амплитудная модуляция
BLU	: Единая боковая полоса
BF	: Низкая частота
CB	: Гражданский диапазон
CH	: Канал
CQ	: Общий вызов
CW	: Непрерывные волны (морзе)
DX	: Связь на дальней дистанции
DW	: Двойное слежение
FM	: Частотная модуляция
GMT	: Среднее время по Гринвичу
GP	: Вертикальная антенна
HF	: Высокая частота
LSB	: Нижняя боковая полоса
RX	: Приемник
SSB	: Однополосная модуляция
SWR	: Коэффициент стоячей волны
SWL	: Прослушивание коротких волн
SW	: Короткие волны
TOS	: Коэффициент стоячей волны
TX	: Трансивер. Означает приемник и передатчик диапазона СВ. Указывает также на передачу.
UHF	: Ультравысокая частота
USB	: Верхняя боковая полоса
VHF	: Очень высокая частота

## ДЕКЛАРАЦИЯ О СООТВЕТСТВИИ

Мы, Групп Президент Электроникс, Рут де Сет, АЯ 100 – 34540 Баларюк – Франция,

заявляем, под нашу собственную ответственность, что устройство по приему и передаче радиосообщений СВ-диапазона,

Марки: **PRESIDENT**  
Модель: **JFK III ASC**

соответствует требованиям Директивы 1999/5/CE (Статья 3) в рамках действующего законодательства страны, а также нижеследующим Европейским Нормам:

**EN 300 135-1 V1.1.2 (2000-8)**  
**EN 300 433-1 V1.1.3 (2000-12)**  
**EN 300 433-2 V1.1.2 (2000-12)**  
**EN 301 489-1 V1.7.1 (2007-4)**  
**EN 301 489-13 V1.2.1 (2002-8)**  
**EN 60215 ( 1996)**

Баларюк, 15/06/2009



Жан-Жильбер Мюллер  
Генеральный Директор

Компания President Electronics выражает Вам огромную признательность за выбор нашей продукции. Мы гарантируем высокое качество и надежную работу своей продукции при условии соблюдения технических требований, описанных в Инструкции по эксплуатации. Данным гарантийным обязательством President Electronics подтверждает отсутствие в изделии каких-либо дефектов и принимает на себя обеспечение бесплатного ремонта на протяжении всего срока гарантии, который составляет 5 лет с момента заполнения гарантийного талона. Однако President Electronics оставляет за собой право отказа от бесплатного гарантийного ремонта в случае несоблюдения изложенных ниже условий гарантии. Все условия гарантии действуют в рамках действующего законодательства страны, обеспечивающего защиту прав потребителей. Компания President Electronics снимает с себя ответственность за возможный вред, прямо или косвенно нанесенный продукцией President людям, домашним животным или имуществу, в случае, если это произошло из-за несоблюдения правил и условий установки и эксплуатации радиостанции, а также в результате умышленных (неосторожных) действий потребителя или третьих лиц. Убедительно просим Вас перед началом использования радиостанции внимательно изучить Инструкцию по эксплуатации, проверить комплектность и правильность заполнения гарантийного талона. Пожалуйста, храните гарантийный талон в течении всего срока эксплуатации радиостанции.

#### Условия гарантии:

1. Гарантия действительна только при наличии правильно заполненного гарантийного талона, где четко указаны: модель, серия радиостанции, дата продажи, есть подписи продавца и печать фирмы-продавца.
2. Серия и модель радиостанции должны соответствовать указанным в гарантийном талоне. Радиостанция принимается в ремонт укомплектованной согласно комплекту поставки, указанному в Инструкции, и только в оригинальной (заводской) упаковке.
3. Срок гарантии продлевается на время пребывания изделия в гарантийном ремонте. В этом случае время продления гарантии исчисляется со дня обращения потребителя к официальному дилеру об устранении недостатков.

#### Гарантия на радиостанцию не распространяется в следующих случаях:

1. Нарушения правил пользования радиостанцией, изложенных в Инструкции по эксплуатации.
2. При наличии следов ремонта изделия не официальным дилером компании President Electronics или обнаружения несанкционированного вмешательства либо изменения конструкции (схемы) радиостанции.

#### Гарантия не распространяется на следующие неисправности:

1. Механические (вмятины, царапины, трещины и т.п.) повреждения по вине пользователя в результате небрежного обращения или применения чрезмерных усилий.
2. Повреждения, вызванные стихией, пожаром, бытовыми факторами (попадания внутрь радиостанции посторонних предметов, веществ, жидкостей и т.п.), внешним воздействием, неправильным подключением (неправильно отрегулирована антенна, показатели КСВ-датчика выше нормы, ошибка при подключении полярности, неправильное подключение радиостанции, высокое напряжение и т.д.), а также несчастными случаями.

Повреждения, вызванные использованием нестандартных расходных материалов, адаптеров, запчастей.

Гарантия не распространяется на: транзисторы мощности, тангенту, предохранители.

Сломанные детали не подлежат замене на новые и меняются только при ремонте радиостанции. Срок проведения ремонта – 24 дня со дня получения радиостанции продавцом.

При наличии обстоятельств, которые лишают покупателя права на гарантийный ремонт или замену продукции, такой ремонт или замена проводятся на платных условиях. При этом, оплате подлежат как работы, связанные с непосредственным устранением дефектов, так и те работы, которые были проведены с целью выявления этих дефектов и/или причин их возникновения. Изложенные выше гарантийные условия касаются исключительно обязательств, связанных с обеспечением качества продукции компании President Electronics.

Любые юридические вопросы, связанные с продажей, доставкой, другими отношениями между продавцом и покупателем, регламентируются действующими законами Вашей страны.

Независимо от того, в какой степени к Вам могут применяться те или иные положения данного документа, Вы всегда можете рассчитывать на получение от экспертов официального дилера President Electronics объективной, квалифицированной и оперативной информации касательно СиБи радиостанций PRESIDENT, а также ответ на все интересующие вопросы, касающиеся данной продукции.

Дата продажи : .....

Тип : Радиостанция CB JFK II ASC

№ серия: .....



ГАРАНТИЙНЫЙ ТАЛОН НЕ ДЕЙСТВИТЕЛЕН БЕЗ ПЕЧАТИ ФИРМЫ-ПРОДАВЦА



ОТПРАВИТЬ в конверте

ВАША ЛИЧНАЯ АНКЕТА СВ



ГАРАНТИЙНЫЙ СЕРВИС  
РУТ ДЕ СЕТ – АЯ 100  
34540 БАЛАРЮК - ФРАНЦИЯ

Дата покупки: .....

Тип: Радиостанция СВ-диапазона JFK II ASC

Серийный N° :  
.....



ГАРАНТИЙНЫЙ ТАЛОН НЕ ДЕЙСТВИТЕЛЕН БЕЗ ПЕЧАТИ ФИРМЫ-ПРОДАВЦА



Фамилия ..... Имя.....

Адрес .....

Город..... Индекс..... Тел.....

Как давно вы работаете в СВ-диапазоне? .....

Какую радиостанцию вы использовали раньше ? .....

Антенну какой марки вы используете ? .....

Что повлияло на ваш выбор ? .....

- Дорожная информация
- Удобство в эксплуатации
- Радиопомощь
- Безопасность
- Технические характеристики
- Другое

Установка: фиксированная  мобильная

На какое транспортное средство вы собираетесь установить радиостанцию?

Авто  Коммерческий транспорт  Грузовик

Являетесь ли вы членом какой-либо ассоциации ? ..... или клуба ? .....

Какие журналы по СВ вы читаете? .....

Читаете ли вы издания по другим темам? .....

Как вы проводите свободное время? .....

Сколько вам лет ?

- 20  20/30  30/40
- 40/50  50/60  + 60

Кто вы по профессии ?

- Нет профессии
- Водитель
- Руководящее лицо
- Сельскохозяйственные работы
- Частная практика
- Служащий
- Рабочий
- Учащийся

# ТАБЛИЦА ЧАСТОТ

№ канала	Частоты	№ канала	Частоты
1	26,965 MHz	21	27,215 MHz
2	26,975 MHz	22	27,225 MHz
3	26,985 MHz	23	27,255 MHz
4	27,005 MHz	24	27,235 MHz
5	27,015 MHz	25	27,245 MHz
6	27,025 MHz	26	27,265 MHz
7	27,035 MHz	27	27,275 MHz
8	27,055 MHz	28	27,285 MHz
9	27,065 MHz	29	27,295 MHz
10	27,075 MHz	30	27,305 MHz
11	27,085 MHz	31	27,315 MHz
12	27,105 MHz	32	27,325 MHz
13	27,115 MHz	33	27,335 MHz
14	27,125 MHz	34	27,345 MHz
15	27,135 MHz	35	27,355 MHz
16	27,155 MHz	36	27,365 MHz
17	27,165 MHz	37	27,375 MHz
18	27,175 MHz	38	27,385 MHz
19	27,185 MHz	39	27,395 MHz
20	27,205 MHz	40	27,405 MHz

## ЕВРОПЕЙСКИЕ СТАНДАРТЫ

Конфигурация	AM канал	Страна
<b>PL</b>	-5 KHz 40 Ch (4w)	UKR, PL
<b>E</b>	40 ch (4W)	RUS, ES, IT
<b>d</b>	40 ch (1W)	DE
<b>EU</b>	40 ch (1W)	CH, CY, DK, ES, FI, FR, GR, IE, IS, IT, LT, NL, PT, RO, SE

Частотный диапазон и мощность Вашей радиостанции должны соответствовать разрешенной конфигурации страны, где она используется.

### Страны с особыми ограничениями

	AT	BE	BG	CH	CY	CZ	DE	DK	EE	ES	FI	FR	GB	GR	HU	IE	IS	IT	LT	LUL	LV	MT	NL	NO	PL	PT	RO	SE	SI	SK
Лицензия	O	O		O			O			O			O	O				O				O								
Регистрация																									O	O				
AM	O					O	O						O	O							O	O	O		O				O	
BLU/SSB	O					O	O						O	O							O	O	O		O				O	

Страны, в которых официально разрешена выходная мощность, превышающая стандартное ограничение, указанное в параграфе 4 EN 300 433.

	IT	ES	PL
4W AM	O	O	O
12W e BLU/SSB	O	O	O

## РАЗЪЕМ ДЛЯ МИКРОФОНА ШЕСТИШТЫРЬКОВЫЙ

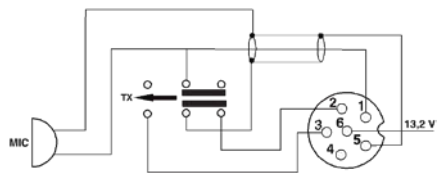

- 1 Модуляция
- 2 RX
- 3 TX
- 4 - -
- 5 Заземление
- 6 Питани





Groupe  
**PRESIDENT**  
ELECTRONICS

SIEGE SOCIAL/HEAD OFFICE - FRANCE  
Route de Sète - BP 100 - 34540 BALARUC



ME61



CE 0341 (D) UTZZ01376ZA(0)

80-90/8060

**PRESIDENT**